

PRÉSENTOIRS | Vitrine de comptoir

VITRINES RÉFRIGÉRÉES VERTICALES ▶ BLANCHES

RC 58W



DÉTAILS



Poignée de porte



Lampe LED interne verticale



Thermostat numérique

CARACTÉRISTIQUES GÉNÉRALES

- Vitrine réfrigérée verticale 58 L (Couleur blanche)
- Vitre plate avec cadre blanc et socle en plastique
- Refroidissement ventilé
- Cycle de dégivrage automatique par arrêt du compresseur
- Commande à afficheur numérique
- Lampe LED interne
- Verre de sécurité trempé
- Clayettes réglables (Pièces N° 2)
- Support fixe N° 4 monté sous le socle
- Classe énergétique: B

SPÉCIFICATIONS TECHNIQUES

Capacité	58 L
Température	M2 (-1°C-+7°C)
Consommation	2.778 kWh/24h
Puissance nominale	180 W
Niveau de bruit	42 dB(A)
Poids net	30 Kg
Poids brut	37 Kg
Dimensions extérieures (LxPxH mm)	428x386x810
Dimensions internes (LxPxH mm)	400x370x450
Dimensions de l'emballage (LxPxH mm)	475x432x1008
Quantités de chargement 20'/40'/40'HQ	126/252/378

CERTIFICATIONS

CE  RoHS

DIMENSIONS DU PRODUIT

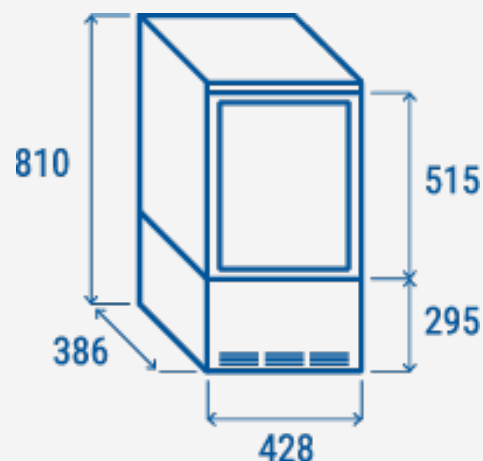

COOL HEAD EUROPE

We make the world a cooler place



www.coolheadeurope.com